

- F** MANUEL USAGE ET ENTRETIEN
- GB** USE AND MAINTENANCE MANUAL
- E** USO Y MANUTENCION MANUAL
- D** HANDBUCH TRÄGST BEIDE INSTANDHALTUNG

ECRÊTEUR+VS GOVERNOR+SHUT OFF

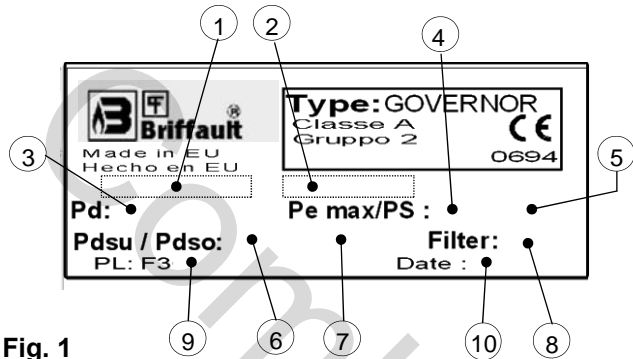

Fig. 1

- 1 Code-Modèle
Code-Model
Modelo
kodieren Sie Modell
- 2 Raccords
Unions
Empalmes
Anschlüsse
- 3 Pression réglage
Outlet pressure
Presión nominal de salida
Ausgangsdruckbereich
- 4 Champ pression d'entree
Range on inlet pressure
Campo de presión de entrada
Eingangsdruckbereich

BRIFFAULT 27610 ROMILLY- SUR-ANDELLE
Tél: 02 32 49 77 11
Télécopie: 02 32 49 48 06
e-mail: briffault@briffault.eu

- 5 Pression admissible
Permitted operating pressure
Presión admisible
Zulässiger Druck
- 6 Pression d'intervention vs minimum
Underpressure setting
Presión de cierre de bloqueo de mín
Unterer Abschaltdruck
- 7 Pression d'intervention vs maximum
Overpressure setting
Presión de cierre de bloqueo de máx.
Oberer Abschaltdruck
- 8 Présence du filtre
Filter presence
Presence du filtre
Presencia del filtro
Vorhandensein des Filters
- 9 Lot de fabrication
Lot number
Número de lote
Zahl der Fabrik
- 10 Année de fabrication
Year of fabrication
Año de fabricación
Jahr der Herstellung

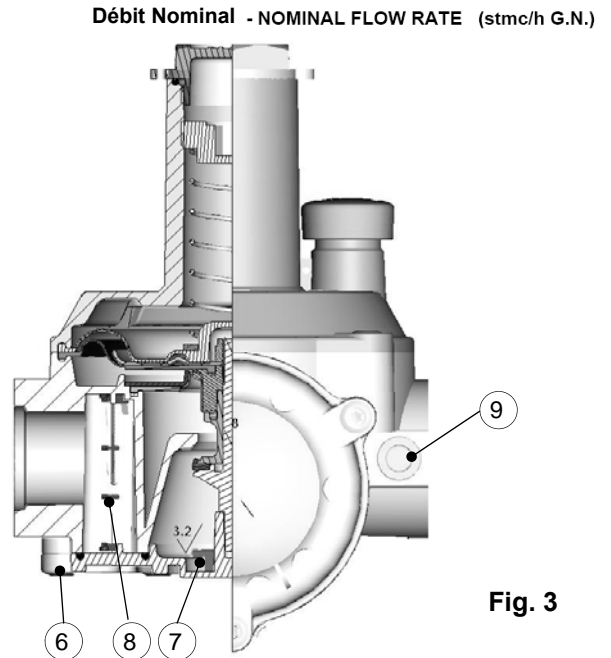
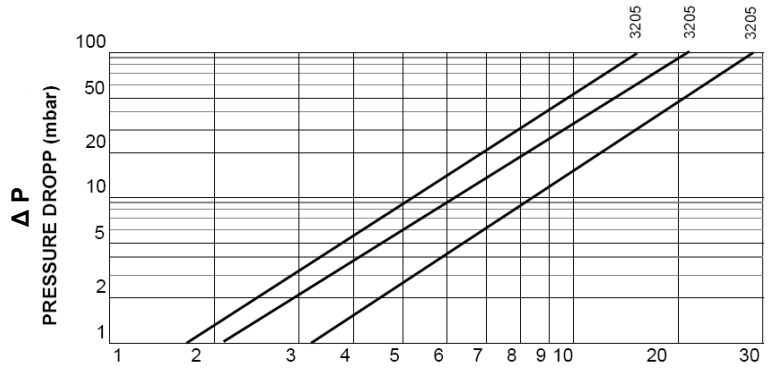

Fig. 3

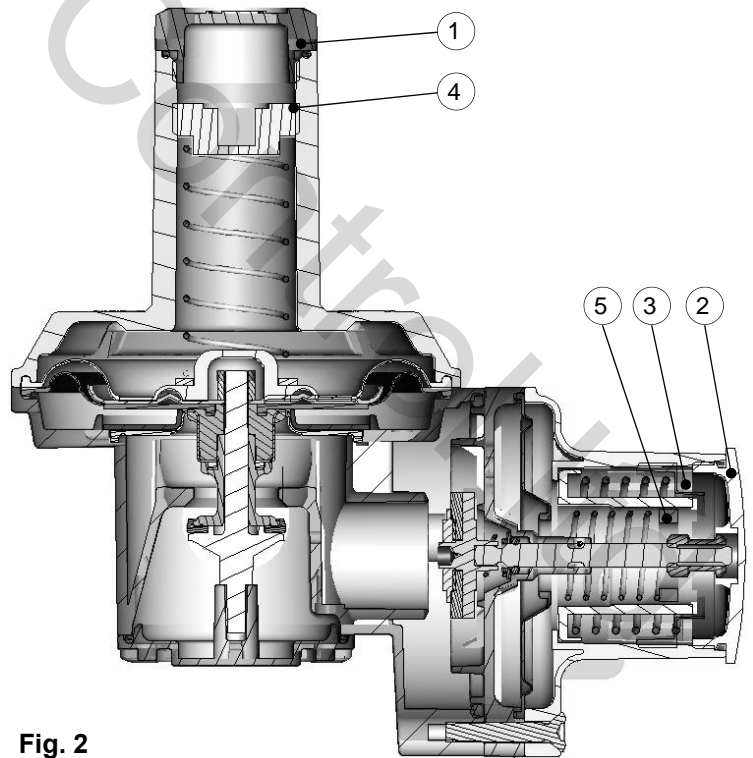
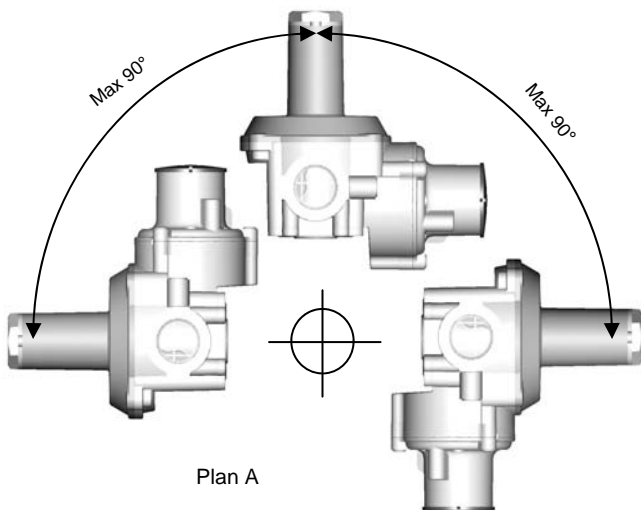

Fig. 2



Plan A

F **1 VERIFICATION AVANT MISE EN GAZ** Vérifier que l'installation est conforme aux réglementations en vigueur et aux règles de l'art; Vérifier que les indications de la plaque signalétique du régulateur (Fig. 1), répondent aux besoins de l'installation; Vérifier que ce régulateur est installé conformément aux prescriptions ci-dessous, en particulier: Vérifier la présence d'un robinet d'arrêt à l'amont. Vérifier la présence d'un filtre adapté au débit demandé. Respecter la direction du flux comme indiqué par la flèche sur le stabilisateur. Pour le montage correct du stabilisateur se référer au schéma A. Pour le raccordement éventuel de l'évent, enlever le bouchon de 1/4" ou 1/2" assembler avec un raccord spécial un tuyau de 1/2" et l'acheminer dans une zone sûre. - le régulateur doit être installé à l'abri d'agents atmosphériques et de l'irradiation direct du soleil. - L'accès à l'appareillage doit être consenti seulement au personnel qualifié de l'entretien.

2 MISE EN GAZ Ouvrir lentement le robinet d'arrêt. Ouvrir lentement la vanne d'alimentation de la canalisation aval. Quand le matériel est sous pression, ouvrir complètement la vanne. Vérifier qu'il n'y a pas de fuites dans le système. Vérifier la pression dynamique avec des débits variables et la pression statique à débit nul.

3 CONTRAINES REGLEMENTAIRES Les stabilisateurs sont réglés en sortie d'usine à la valeur du débit indiquée par le client. Les variations possibles des valeurs sont indiquées sur la plaque signalétique. Pour ajuster cette valeur, il faut: dévisser la pièce 1, tourner dans le sens des aiguilles d'une montre la vis en laiton Rep 4 pour augmenter la pression et dans le sens inverse des aiguilles d'une montre la diminuer. Quand on augmente la pression de service il faut augmenter le réglage du clapet de sécurité. Pour exécuter cette opération: enlever le bouchon Rep. 2 et avec une clé à tube de 27 mm tourner l'embout, Rep. 3, dans sens horaire pour augmenter la pression de déclenchement et en sens inverse aux aiguilles d'une montre pour la diminuer. Quand le réglage est terminé, revisser les bouchons rep1 et 2 et les sceller si nécessaire.

4 VÉRIFICATION DES DISPOSITIFS DE SÉCURITÉ fermer les vannes en aval du régulateur. Contrôler que la pression en aval soit stabilisée à la valeur de surpression de fermeture. Connecter une source de pression externe à la prise de pression du détendeur Rep. 9 (option sur demande) ou sur une prise de pression placée entre le détendeur et la valve en aval. Dans le cas de l'utilisation de la prise de pression du détendeur, suivre les instructions suivantes: dévisser d'un tour la vis interne de la prise pour créer une fuite. Connecter un tuyau pour vérification de la pression ou pour injecter la pression de contrôle. (ouverture de la soupape de surpression ou du déclenchement du clapet de sécurité). Terminer le contrôle visser à fond la vis de la prise de pression et contrôler l'étanchéité. Fermer le convoyeur de déchargement et augmenter la pression jusqu'à provoquer le déclenchement du dispositif par MAXI de pression et vérifier son étanchéité. Réduire la pression jusqu'à provoquer le déclenchement du dispositif par pression minimum et vérifier son étanchéité.

5 Utilisation DE LA PRISE DE PRESSION (Optionnel) La prise de pression positionnée en entrée et sortie est protégée par un bouchon en plastique. Avant d'activer la prise de pression fermer la vanne en amont et en aval et purger la pression intérieure du stabilisateur. Effectuer un trou de 1.5mm sur le fond du liseré et monter une prise de pression ou un manomètre avec filetage de 1/8" (optionnel). Ouvrir lentement la vanne en amont et vérifier la tenue du composant installé. Puis reprendre les instructions de mise en service du stabilisateur comme décrite au paragraphe 2.

6 REMPLACEMENT DE LA CARTOUCHE FILTRANTE Fermer la vanne en amont et en aval du stabilisateur, décharger la pression intérieure. Dévisser les vis du couvercle Rep.6 s'assurer qu'à l'intérieur du régulateur il y n'a de pas pression. Enlever le couvercle Rep. 7, extraire la cartouche filtrante. Rep 8 et la remplacer et la positionner correctement dans le siège. Contrôler la garniture scrupuleusement et éventuellement la remplacer. Remonter le couvercle en en vissant les vis en suivant la numérotation indiquée sur le couvercle. Ouvrir lentement la vanne en amont et vérifier la tenue du stabilisateur. Puis reprendre les instructions de mise en service du stabilisateur comme décrite au paragraphe 2.

7 RECOMMANDATIONS Périodiquement vérifier l'installation et la pression aval. Vérifier que le système entier fonctionne parfaitement (une odeur de gaz veut dire qu'une fuite est apparue). Périodiquement exécuter l'entretien de tout le matériel de régulation

NOTE: Les employés chargés de l'entretien doivent être compétents, avoir le niveau de connaissance requise et ne doivent utiliser que les pièces de rechange d'origines.

D **1 VOR INBETRIEBNAHME** Prüfen, ob das Gerät mit Prüfstützen ausgerüstet ist. Bemerkung: Dies ist eine Bestelloption. Ist das Gerät ohne Prüfstützen, sind die Gewindelöcher 1/8" mit Kunststoffkappen geschützt. Die erforderlichen Prüfrohrlängen, Durchmesser 1,5 mm können auch nachträglich am Ende des Gewindeloches gebohrt werden. In diesem Fall müssen diese Bohrungen durch entsprechende Stopfen 1/8" dicht verschlossen werden, bevor das Gerät in Betrieb gesetzt wird. Prüfen, dass die Installation der geltenden Vorschriften und technischen Regeln entspricht. Prüfen, dass das Gerät für die Anwendung, die Versorgung des angeschlossenen Brenners, geeignet ist. (Daten auf dem Typenschild). Prüfen, ob das Gerät gemäß den Angaben dieser Anweisung installiert ist. Sicherstellen, dass sich vor und nach dem Gerät Absperrarmaturen installiert sind. Sicherstellen, dass ein Gasfilter für die erforderlichen Drücke und Durchflüsse eingebaut ist. Korrekte Einbaulage sicherstellen (Schema A). Durchflussrichtung gemäß Pfeil auf Gehäuse. Für den Fall, dass Atemungsleitungen verlegt werden müssen, sind die Kunststoffkappen 1/4" oder 1/2" zu entfernen und entsprechende Anschlussnippel sowie eine Atemungsleitung 1/2" zu installieren. Die Mündung dieser Atemungsleitung ist gemäß den geltenden Vorschriften und technischen Regeln anzuordnen. Das Eindringen von Schmutz und Feuchtigkeit (Regenwasser) ist durch geeignete Maßnahmen zu unterbinden. Der Regler muß zu Schutz von atmosphärischen Agenten installiert werden und von direkten Strahlen der Sonne. Der Zutritt zum Regler gemüßt nur dem der Wartung qualifizierten Personal erlaubt werden.

2 INBETRIEBNAHME Absperrarmatur im Ausgang schließen. Absperrarmatur im Eingang langsam öffnen, um das Gerät und das nachfolgende Rohrleitungssystem unter Druck zu setzen und den Druckausgleich herzustellen. Nachdem der Druckausgleich in der Ausgangsleitung hergestellt ist, die Ausgangsabspermmatur ganz öffnen. Bitte überprüfen, ob keine Leckagen entstehen. Bitte überprüfen, ob der Zündrohrenr angegeschlossen ist. Regeldruck bei verschiedenen Durchflüssen prüfen und Nullabschluß überprüfen

3 UMSTELLEN DES REGELDRUCKES Das Gerät ist von Werk aus voreingestellt nach Bestellangabe. Der mögliche Einstellbereich bei Umstellung ist im Typenschild dokumentiert. Zum umstellen des Regeldruckes ist die Abschlußskappe 1 zu entfernen und der Justiering 4 bzw. die Justierschraube 2 im Uhrzeigersinn zu drehen, um den Regeldruck zu erhöhen bzw. entgegengesetzt zu drehen, um den Regeldruck zu senken. Nachdem der Regeldruck umgestellt wurde ist die Abschlußskappe 1 wieder aufzuschrauben.

4 ÜBERPRÜFUNG DER DRINGLICHKEITSVORRICHTUNGEN, um des Ventils abzufangen geht sie des regulator. Steuern, daß der Austrittsdruck, den sie zum Wert des schließenden Überdruckes stabilisieren. Eine Quelle des externen Drucks bis genommene des Feigedrucks anschließen. Position 3, 9 (wahlweise freigestellt), oder zum Druck geht das Nehmen ihm von von Post zwischen dem regulator und dem Ventil von sie. Im Fall ist der Druck, der ein genommen wird, anwesende Position. 9, als es zu dienen folgt: um legermente abzuschrauben zentriert die Schraube sie damit um ein Entweichen zu verursachen und den Schlauch der Lehre für die Entlastung und des Test counterpressure innen brechen zu verlegen. Zur Bezeichnung zum riavvitare die vollständig sicherstellende Schraube selbst, daß nicht es Entweichen gibt. Den Druck bis das Erregen der Freibarge für maximalen Druck der Blockvorrichtung erhöhen und das Überprüfen des Zustandes. Um den Druck zur Kalibrierung zurück zu holen bewerten Sie und zum rearm der Block. Den Druck bis das Erregen der Freisetzung von der Vorrichtung des Blockes für minimalen Druck und das Überprüfen des Zustandes vermindern. Den Schlauch extrahieren und die Schraube des Drucks festziehen ein genommen.

5 BENUTZUNG DES MESS- BZW. PRÜF-STUTZENS Bevor der Mess- bzw. Prüf-Stutzens verwendet wird ist sicherzustellen, dass die Eingangsabspermmatur geschlossen und die Leitung entlüftet wurde. Die Schraube am Mess-Stutzen herausdrehen und eine Verbindung zum Manometer herstellen. Langsam die Eingangsabspermmatur öffnen und die Dichtheit überprüfen. Inbetriebnahme durchführen gemäß Punkt 2. Schließen des Mess- bzw. Prüf-Stutzens nach entfernen der Manometerverbindung

6 AUSTAUSCH DES FILTEREINSETZES Ein- und Ausgangsabspermmaturen schließen, die Leitung drucklos machen und sicherstellen, dass sich kein Gas mehr im Regelgerät befindet. Danach die Schrauben 6 herauserschrauben. Abnehmen des Deckels 3 und den Filtereinsetzes 5 austauschen, dabei überprüfen, dass der Filter richtig im Gehäuse sitzt. Überprüfen des O-Ringes - gegebenenfalls austauschen. Deckel wieder verschließen - dabei darauf achten, dass der Filter immer noch richtig im Gehäuse sitzt - und kreuzweise die Schrauben wieder eindrehen. Absperrarmatur im Eingang langsam öffnen, um das Gerät und das nachfolgende Rohrleitungssystem unter Druck zu setzen und den Druckausgleich herzustellen. Dabei die Dichtheit des Deckels und der Schraubverbindungen prüfen (abseifen oder mit Lecksuchspray) Nach erfolgreichem Test kann die Ausgangsabspermmatur geöffnet werden.

7. SICHERHEITSHINWEISE Den Regler nicht als Hebel benutzen. Gerätefunktion und Regeldruck in regelmäßigen Abständen überprüfen. Funktions- und Dichtheitsprüfung der gesamten Regelstrecke in regelmäßigen Abständen. Wartungen sind in regelmäßigen Abständen durchzuführen. HINWEIS: Wartungsarbeiten an dem Gerät dürfen nur von geschultem Fachpersonal durchgeführt werden.

GB **1 CHECK-IN BEFORE START UP** - Verify that the installation is performed according to the particular law in force and according to the valid technical rules; Verify that the data indicated on the regulator's type plate, (fig. 1) answer to the required terms from the instruments of combustion connected; Verify that regulator is installed according to the indications of this data sheet, and particularly: Verify the presence of an inlet and outlet stop valve; Verify the presence of a specific gas filter with suitable flow rate; Verify the correct assembly position of governor. To respect the direction of the flow as pointed out by the arrow on the governor. For a correct assembly follow the mechanical diagram A. For any exhaust and/or vent pipes, remove the vent cap 1/4" or 1/2" on the cover, using the union provided, connect 1/2" pipe, being careful to locate the outlet in a safe place. The regulator has to be fit up not exposed to the sun and atmospheric agents; The access to the equipment must be admitted only to skilled staff of maintenance.

2 START UP Slowly open the inlet block valve; Slowly open the downstream valve partially, to allow a slow pressurizing of the downstream system; After the downstream system is pressurized, open completely the downstream block valve; Verify that there are no leakages in the system. Verify that the burner ignition is connected; Verify the working pressure at different flow rates and check lock up pressure at flow rate 0.

3 PRESSURE REGULATION ADJUSTMENT The governors are set ex works to the regulation pressure and flow rate value indicated by the client. The possible varying of the setting is indicated in the plate. For increasing or decreasing, please unscrew the cap 1, turning clockwise the ring nut 4 to increase the pressure and counterclockwise to decrease it. Increase of the regulation pressure, requires to increase the over pressure slam-shut valve setting also. Change of over pressure slam shut valve setting: remove the plug pos. 2. Turn the ring pos. 3 and 5 clockwise to increase the pressure. Turn the ring pos. 3 end 5 anticlockwise to reduce the pressure. When the adjustment is finished, secure cap 1 and 2 and seal it if necessary.

4 INSPECTING THE SAFETY DEVICES Close the valve downstream of the regulator. Check that the downstream pressure. It should stabilize at lock up value. Connect a pressure gauge connected to an external pressure source to a test plug downstream. If available, use pos. 9 (optional), if not, use a plug between regulator and closed valve. Using the internal plug: unscrew the central bolt so far that a leak is created. Put the tube onto the test plug; ensure a tight connection. Increase the pressure until the relief valve actuating is recognized by slight sound and pressure indication. Close the relief vent and increase the pressure to trip the over pressure slam-shut valve. Check the slam-shut valve lock up. Reduce the pressure so as to cause the tripping of the under pressure cut off valve. Check the under pressure cut off valve lock up. Remove test equipment and close all test plugs. Ensure that no leak is present.

5 USE OF THE PRESSURE TEST POINT (Optional) Before any use of the test point close the inlet valve completely and depressurize the governor. Unscrew the centre bolt in the test plug and connect the plug to a gauge. Slowly open the inlet block valve and check tightness of the connected measuring equipment. (optional). Continue the start up as indicated in paragraph 2. Close and plug the test point when the measuring equipment is disconnected.

6 REPLACING THE FILTER CARTRIDGE Close the inlet and outlet valves and slowly depressurize the governor, ASSURE that there is no pressure inside the governor, then remove the screws on the cover. pos. 6. Remove the cover pos. 7, remove the filter cartridge pos. 8 and replace it with the new one. Place the new cartridge in its seat, and assure that the new cartridge fits perfectly inside the governor housing guide. CAREFULLY inspect the O-ring seal and replace it if necessary. Reassemble the cover, making sure that the cartridge fits perfectly in the cover seat, and tighten the screws crosswise. Pressurize the governor by SLOWLY open the inlet valve and check the seal around the cover and the screws, using foam or soapy water. After successful test, SLOWLY open the outlet valve.

7 RECOMMENDATIONS Do not use the governor as a lever. Check the equipment condition periodically. Check the downstream pressure periodically. Verify that the whole system works perfectly (the smell of gas odour indicates a leak). Perform periodical maintenance to all the regulation equipments.

NOTE: The service people must be competent and should have the knowledge how to maintain the equipment correctly.

E **1 VERIFICACIÓN ANTES DE LA PUESTA EN GAZ** verificar que la instalación ha sido realizada según las normas vigentes y las reglas de la buena técnica. Verificar que los datos indicados en la tarjeta (Fig. 1), corresponden a las necesidades de los aparatos de combustión conectados. Verificar que el estabilizador ha sido instalado según las indicaciones adjuntas y en particular verificar. La presencia de al menos una válvula de corte antes y después. La presencia de un filtro específico para el gas utilizado, antes del estabilizador con un caudal adecuado. Respetar la dirección de flujo que indica la flecha sobre el estabilizador. La posición correcta de montaje del estabilizador. (ver el esquema A). Para la eventual conexión del tubo de venteo, desmontar el tapón de 1/4" o 1/2" y conectar un racor con tubo de 1/2" y conducirlo a una zona segura. El regulador tiene que ser instalado a amparo de agentes atmosféricos y de los rayos directos del sol. El acceso de la instrumentación tiene que sólo ser permitido al personal calificado de la manutención.

2 PUESTA EN SERVICIO Abrir lentamente la válvula de entrada. Abrir lentamente la válvula aguas abajo del regulador que permita una lenta puesta en gas de la red interior. Una vez en presión, abrir completamente la válvula de entrada. Verificar que no hay fugas en la instalación. Purgar el aire de la instalación. Verificar el encendido de los aparatos de combustión conectados -Verificar la presión de funcionamiento en condiciones dinámicas con caudales variables y estática a caudal nulo.

3 REGULACIÓN DE LA PRESIÓN El estabilizador es tarado directamente de fábrica al valor solicitado, indicándose el valor de tarado en la tarjeta. Para efectuar el tarado del estabilizador proceder de la forma siguiente: Desmontar el tapón pos. 1, girar la tuerca pos. 4 en sentido horario para aumentar la presión y antihorario para disminuirla. Al incrementar la presión de ejercicio, hay que aumentar el valor de intervención del dispositivo de obturación para la máxima presión. Se debe proceder de la siguiente forma: quitar el tapón pos. 1 y con una llave tubular normal de 27 mm, girar la tuerca de apriete pos. 3 a la derecha para aumentar la presión de intervención, y a la izquierda para bajarla. La misma operación por reducción o aumento de la mínima, pos. 5 utilizar un destornillador. Una vez tarado, montar el tapón pos. 1 y efectuar un eventual precintado.

4 CONTROLES DE LOS DISPOSITIVOS DE SEGURIDAD Cerrar la válvula a la salida del regulador. Comprobar que la presión de salida se establece en al valor de sobrepresión de cierre. Conectar una presión externa a la toma de presión posición 4 (optional) o bien a una toma de presión entre el regulador y la válvula de interceptación de salida. Si se tiene la toma de presión 4, actuar de la siguiente manera: aflojar un poco el tornillo central hasta crear una fuga e insertar el tubo del manómetro para comprobar la presión, o para introducir la contrapresión de prueba al finalizar, oscar completamente el tornillo asegurándose de que no haya fugas. Aumentar la presión hasta comprobar que ha entrado en función la válvula de seguridad, de alivio verificando la salida de gas por el orificio de descarga montado en la tapa. Tapar el orificio de descarga y aumentar la presión hasta que se dispare el dispositivo de obturación de máxima presión, y comprobar su estanqueidad. Disminuir la presión hasta que se dispare el dispositivo de obturación de mínima presión, y comprobar su estanqueidad.

5 UTILIZACIÓN DE LAS TOMAS DE PRESIÓN (opcional) Las tomas de presión situadas en la entrada y salida están protegidas con un tapón de plástico. Antes de activar las tomas de presión, cerrar las válvulas de entrada y salida y eliminar la presión interna en el estabilizador. Efectuar un taladro de 1.5mm sobre el fondo y montar la toma de presión o manómetro con conexión de 1/8". (opcional). Abrir lentamente la válvula de entrada y verificar la estanqueidad del elemento instalado. Finalizada la verificación proceder a la puesta en servicio del estabilizador según párrafo 2.

6 SUTITUCIÓN DEL CARTUCHO FILTRANTE Cerrar la válvula de entrada al estabilizador, eliminar la presión interna. Desmontar los tornillos de la tapa inferior pos. 6 ASEGURÁNDOSE que en el interior del estabilizador no hay presión. Retirar la tapa pos. 3, extraer el cartucho filtrante pos. 5 y sustituirlo por uno nuevo, posicionándolo correctamente en su alojamiento. Controlar escrupulosamente la junta de estanqueidad y eventualmente sustituirla. Montar la tapa, con la advertencia de montar los tornillos siguiendo la numeración indicada en la tapa. Abrir lentamente la válvula de entrada y verificar la estanqueidad del estabilizador. Finalizada la verificación proceder a la puesta en servicio según el párrafo 2.

7 RECOMENDACIONES No utilizar el domo de la tapa para imprimir torsión al estabilizador. Verificar periódicamente la instalación. Verificar periódicamente la presión de salida. Verificar la estanqueidad de todo el sistema. Realizar periódicamente el mantenimiento de todos los aparatos de regulación. NB el personal de mantenimiento debe ser competente y utilizar recambios originales.